



### CSI200 custodia a sfera

- ✓ custodia a sfera per sorveglianza discreta
- ✓ grado di protezione IP66
- ✓ possibilità di montaggio a muro, soffitto, palo, angolo
- ✓ cupola in acrilico trasparente o fumè
- ✓ ampia gamma di adattatori per speed-dome e PTZ



STL250



STA250



STS250



PT200



SP/B



SA/B

#### Custodia a sfera per sorveglianza discreta

La custodia a sfera **CSI200** è realizzata interamente in alluminio, questo la rende adatta ad installazione esterna/interna garantendo nello stesso tempo un'ottima protezione antivandolica.

A disposizione c'è una un'ampia gamma di supporti da parete-soffitto e di adattatori da palo-angolo oltre ad una serie di supporti a parapetto con scatola di giunzione incorporata. Tutti i supporti permettono il passaggio interno dei cavi, proteggendoli e migliorando nello stesso tempo anche l'aspetto estetico. Da notare l'abbinamento con il supporto STA250 in stile "antico" e la colorazione antracite particolarmente indicata per l'installazione nei centri storici delle città.

A complemento della gamma ci sono tutta una serie di adattatori per l'installazione delle più comuni speed-dome e PTZ (**vedi scheda tecnica sul retro**) mentre per il montaggio delle telecamere fisse è disponibile l'adattatore regolabile **PT200**.

# - SCHEDA TECNICA -

## custodia a sfera

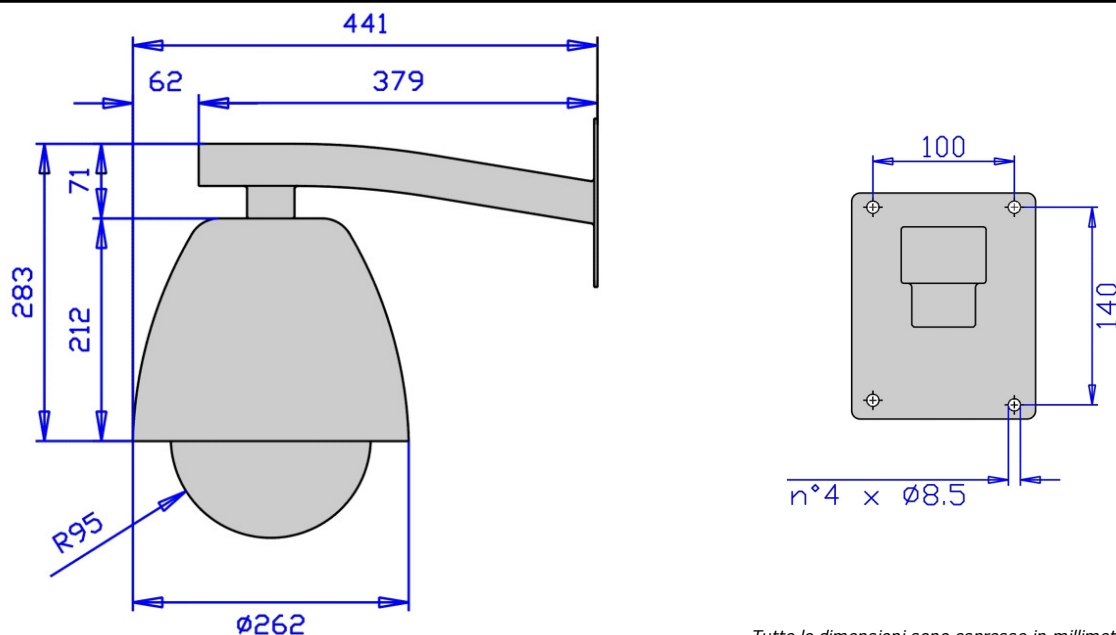

Tutte le dimensioni sono espresse in millimetri

### DATI TECNICI

#### DATI GENERALI

- Corpo e tettuccio in alluminio
- verniciatura con polvere poliestere grigio chiaro RAL 7035
- viteria in acciaio inox
- semisfera in acrilico trasparente o fumè
- adattatore PT200 per il fissaggio di telecamere fisse (optional)
- riscaldamento ventilato
- ampia gamma di adattatori per speed dome e PTZ
- manuale di montaggio incluso
- secondo direttive RoHS

#### DATI ELETTRICI

- riscaldamento ventilato 230-110Vac o 24-12 Vac  
potenza max. 32W  
t on 15°C t off 22°C +/- 3°C
- alimentatori disponibili AL200/... :  
AL200/A 230Vac -12Vdc 1,3A  
AL200/B 230Vac -24Vac 400mA  
AL200/C 230Vac -12Vdc 1A

#### DATI MECCANICI

- Dimensioni esterne Ø 262x283mm. con tettuccio e supporto ST250
- grado di protezione IP66
- protezione antivandalismo IK08 EN 62262
- passaggio interno dei cavi
- per installazioni esterno/interno
- temperatura di funzionamento da -20°C a +50°C
- peso 5 Kg. (con supporto ST250)

#### PRODOTTI ABBINABILI

- ST250** supporto a parete (incluso nella versione KIT)
- STL250** supporto a parapetto con scatola di derivazione
- STA250** supporto a parapetto in stile antico con scatola di derivazione
- SP/B** adattatore da palo
- SA/B** adattatore ad angolo
- PT200** adattatore interno per telecamera fissa
- PD...** ampia gamma di adattatori per speed dome vedi tabella sotto

MODELLO	COMPATIBILITA'
Piastra standard inclusa*	PANASONIC WV-NS202, WV-CS570
PT200	per telecamere fisse (vedi scheda tecnica PT200)
PD201	AXIS 215 PTZ
PD202	AXIS 213 PTZ
PD203	PANASONIC BB-HCM581
PD204	PANASONIC WV-CS302

GLOBAL PROOF si riserva il diritto di modificare le specifiche e le caratteristiche tecniche senza obbligo di preavviso, pesi e misure sono indicative