



### CSI250 custodia a sfera

- ✓ custodia a sfera per sorveglianza discreta
- ✓ grado di protezione IP65 (IP66 con pressacavo opzionale)
- ✓ possibilità di montaggio a muro, soffitto, palo, angolo
- ✓ cupola in acrilico trasparente o fumè
- ✓ ampia gamma di adattatori per dome-camera



CSI250+STA250  
-old style-



STL250



STS250



SP/B



SA/B



PT250

#### Custodia a sfera per sorveglianza discreta

La custodia a sfera **CSI250** adatta ad installazione esterna/interna, permette una rapida e sicura installazione grazie al sistema di discesa telescopica del cablaggio elettrico tutto a vantaggio di una praticità di installazione e manutenzione.

A disposizione c'è una un'ampia gamma di supporti da parete-soffitto e di adattatori da palo-angolo oltre ad una serie di supporti a parapetto con scatola di giunzione incorporata. Da notare l'abbinamento con il supporto STA250 in stile "antico" e la colorazione grigio scuro particolarmente indicata per l'installazione nei centri storici delle città.

A complemento della gamma di sono tutta una serie di adattatori per l'installazione delle più comuni speed-dome (**vedi scheda tecnica sul retro**) mentre per il montaggio delle telecamere fisse è disponibile l'adattatore regolabile **PT250**.

# - SCHEDA TECNICA -

## custodia a sfera

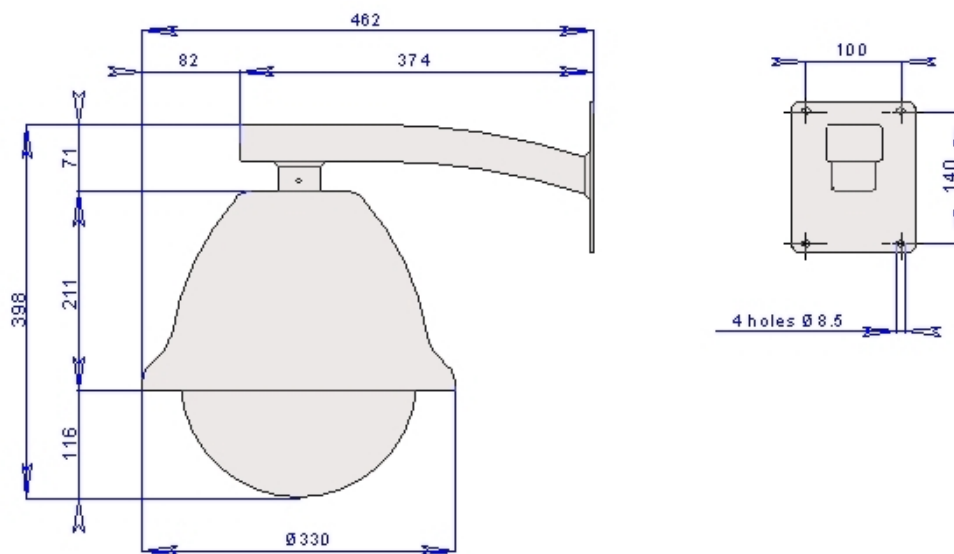

Tutte le dimensioni sono espresse in millimetri

### DATI TECNICI

#### DATI GENERALI

- Corpo e tettuccio in alluminio
- verniciatura con polvere poliestere grigio chiaro RAL 7035
- viteria in acciaio inox
- semisfera in acrilico trasparente o fumè
- piastra PT250 per il fissaggio di telecamere fisse (optional)
- riscaldamento ventilato
- connessioni elettriche facilitate mediante portacircuito telescopico a discesa
- ampia gamma di adattatori per speed dome
- manuale di montaggio incluso
- secondo direttive RoHS

#### DATI ELETTRICI

- riscaldamento ventilato 230-110-24-12 Vac  
potenza max. 30W  
t on 15°C t off 22°C +/- 3°C
- alimentatore per telecamera fissa AL250  
AL250/A 230Vac -12Vdc 400mA  
AL250/B 230Vac -24Vac 400mA

#### DATI MECCANICI

- Dimensioni esterne Ø330x398mm. con tettuccio e supporto ST250
- grado di protezione IP65
- passaggio interno dei cavi
- per installazioni esterno/interno
- temperatura di funzionamento da -20°C a +50°C
- peso 6 Kg. (con supporto ST250)

#### PRODOTTI ABBINABILI

- ST250** supporto a parete (incluso nella versione KIT)
- STL250** supporto a parapetto con scatola di derivazione
- STA250** supporto a parapetto in stile antico con scatola di derivazione
- SP/B** adattatore da palo
- SA/B** adattatore ad angolo
- PT250** adattatore interno per telecamera fissa
- PD...** ampia gamma di adattatori per speed dome

MODELLO	COMPATIBILITA'
Piastra standard inclusa*	PANASONIC WV-CS850, WV-CS950, WV-CS570, WV-NS320
PT250	per telecamere fisse (vedi scheda tecnica PT250)
PD001	JVC TK-C655, TK-676, VN-655U
PD002	PANASONIC BB-HCM381
PD003	SAMSUNG SPD-2300, SPD-3000, SPD-3300 (TECHWIN)
PD004	SANYO VCC9400P, VCC9300P
PD005	SONY-HRZ50P
PD006	AXIS 231, 232
PD007	AXIS 233
PD008	AXIS 214 PTZ

GLOBAL PROOF si riserva il diritto di modificare le specifiche e le caratteristiche tecniche senza obbligo di preavviso, pesi e misure sono indicative

GLOBAL PROOF S.r.l.

Via dell'Industria, 10 36013 Piovene Rocchette (VICENZA) ITALY  
Phone +39.0445.396190 Fax +39.0445.395000

info@globalproof.it

www.globalproof.it

CS1250