



WTP series

tanica lavavetro con pompa integrata



WTP series

Tanica lavavetro con pompa integrata

Quando si deve integrare in un impianto TVCC un sistema lavavetro, è importante scegliere gli accessori più performanti. Per queste soluzioni GLOBAL PROOF ha realizzato una gamma completa di taniche lavavetro da 5lt e da 25lt con 5m, 11m, 19m di prevalenza ed equipaggiate di pompa integrata con varie soluzioni di alimentazione: 230-110Vac, 24Vac, 24Vdc e 12Vdc.

- SCHEDA TECNICA -

TANICA LAVAVETRO CON POMPA INTEGRATA

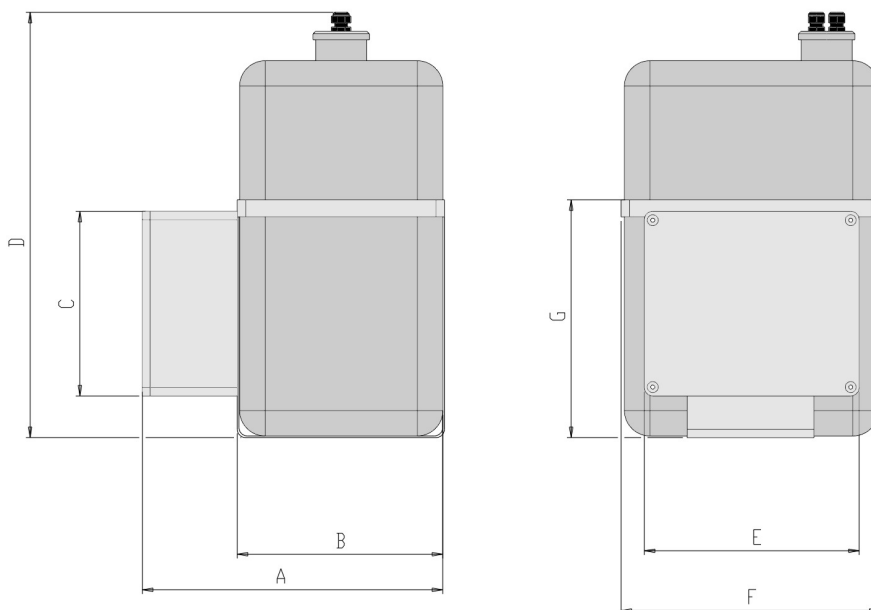

dimensioni esterne (mm.)

	WTP5	WTP25
A	235	310
B	175	250
C	115	115
D	300	495
E	140	140
F	170	245
G	200	282
H	140	140
I	100	100
L	9,5	9,5

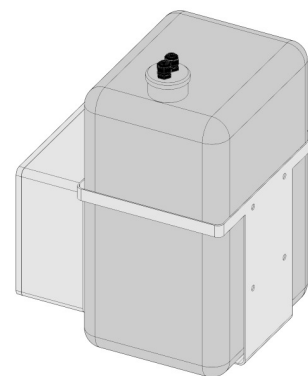
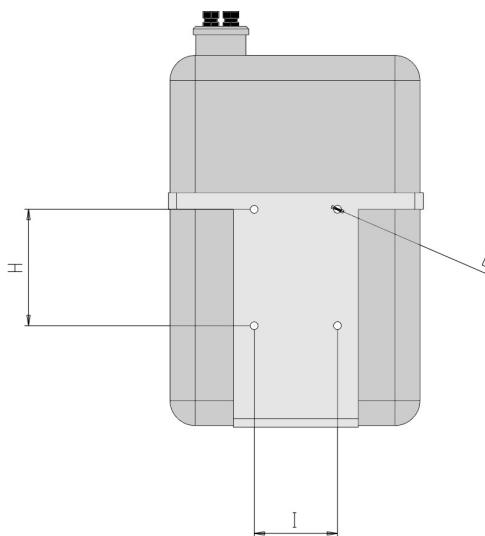

tutte le dimensioni sono espresse in millimetri

DATI TECNICI

DATI GENERALI

- Supporto tanica realizzato in acciaio inox AISI304
- Tanica in PEHD (polietilene ad alta densità)
- Installazione a palo con SP/B (optional)
- Installazione ad angolo con SA/B (optional)
- Fornita con manuale di istruzioni

DATI MECCANICI

- Dimensioni esterne: vedi schema
- Capacità: 5lt o 25lt
- Prevalenza: 5, 11, 19m

DATI ELETTRICI

Tensioni disponibili: 230-110Vac, 24Vac, 24Vdc, 12Vdc

PRODOTTI ABBINABILI

- SP/B** adattatore a palo
- SA/B** adattatore ad angolo
- SP/C** adattatore a palo in acciaio INOX
- SA/C** adattatore ad angolo in acciaio INOX